

## SISTEMA DE REUTILIZAÇÃO E RECICLAGEM DE ÁGUAS CINZENTAS (SPRAC) ECODEPUR<sup>®</sup> BIOX DOMUS 6

### FICHA TÉCNICA

Os **Sistemas de Reutilização e Reciclagem de Águas Cinzentas (SPRAC) ECODEPUR<sup>®</sup> BIOX DOMUS 6** são equipamentos destinados à receção e tratamento de águas residuais cinzentas (banhos, duchas e lavatórios), adequando a qualidade da água tratada para usos secundários (autoclismos, rega, lavagens diversas, etc.).

<b>IDENTIFICAÇÃO DO EQUIPAMENTO</b>	Sistema de Reutilização e Reciclagem de Águas Cinzentas (SPRAC)
<b>MARCA</b>	ECODEPUR <sup>®</sup>
<b>MODELO</b>	BIOX DOMUS 6
<b>POPULAÇÃO</b>	6 HAB. EQ.
<b>CAUDAL MÉDIO ÁGUAS CINZENTAS</b>	420 litros/dia
<b>PRÉ-DECANTADOR</b>	Incluído
<b>RESPIRO</b>	Incluído
<b>TAMPA DE ACESSO</b>	Incluída (PE)
<b>BOIA DE NÍVEL MÍNIMO</b>	Incluída
<b>EMBALAGEM DE HIPOCLORITO</b>	Incluída
<b>RESERVATÓRIO DOSIFICADOR</b>	Incluído (capacidade:100l)
<b>WATERSMARTBOX</b>	Incluída

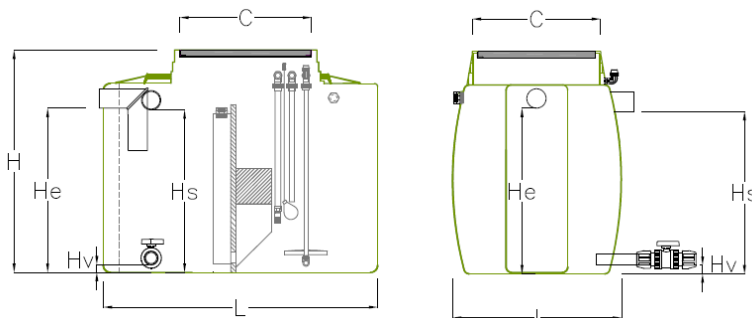

MODELO	Hab/Eq (Hab)	VOLUME (l)	L (mm)	I (mm)	H (mm)	He (mm)	Hs (mm)	Hv (mm)	C (mm)	Ø TUBAGEM (mm)	PESO APROX. (kg)
<b>BIOX DOMUS 6</b>	6	1.360	1.560	960	1.230	930	920	50	750 x 750	110	100

#### WATERSMARTBOX

##### Bomba Superfície

Caudal de bombagem: 1 L/s; Pressão de bombagem: 3,3 bar; Potência: 1,1 kW; 230 VAC; 50 Hz

##### Soprador de membrana

Caudal de ar: 60 L/min; Potência até: 0,06 kW; 230 VAC; 50 Hz

##### Quadro Elétrico

Arranque direto c/ proteção térmica eletrónica

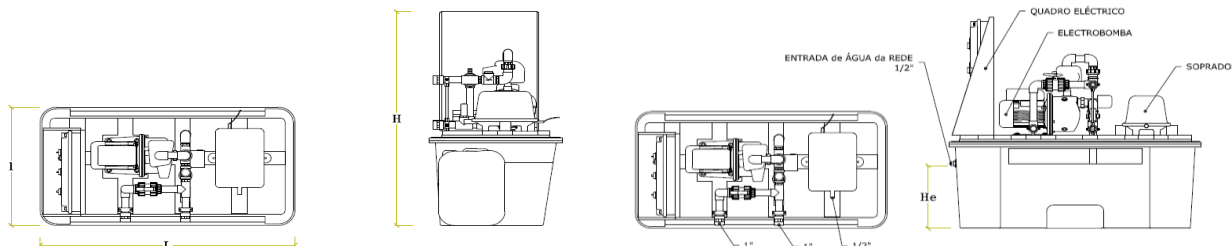

MODELO	L (mm)	H (mm)	I (mm)	He (mm)	CONSUMO MÉDIO* (kW.h/m <sup>3</sup> água)	Ø TUBAGEM (mm)	PESO APROX. (kg)
<b>WATERSMARTBOX</b>	1.150	1.180	600	325	1,87	1"	50